

## RMGZ 400/600 Rullo rilevatore di forza

---

**Forze nominali da 60 a 4000 N**

**Utilizzabile in una vasta gamma di applicazioni**

---

**Protezione da sovraccarichi 10 volte la forza nominale**

**Nessuna taratura successiva necessaria**

---

**Rapporto di misura realizzabile 50 : 1**

**Ampio intervallo di misura con elevata risoluzione**

---

**Cuscinetto a sfere incorporato lubrificato a vita**

**Esente da manutenzione**

---



### ● Serie RMGZ 400/600

Il rullo rilevatore di forza FMS serie RMGZ 400/600 viene utilizzato per la misura del tiro di materiali in lavorazione quali fili, cavi, nastri stretti e sottili e materiali simili. Una puleggia specifica per l'applicazione viene montata sull'alloggiamento del cuscinetto a sfere lubrificato a vita.

Sulla spalla macchina dovrà essere realizzato un foro di montaggio con cava per linguetta. La cava alloggia la spina di posizionamento e antirotazione. La posizione angolare della spina dipende dalla risultante della forza da misurare e dalla posizione del punto rosso. Se la forza da misurare agisce in direzione del punto rosso, segnali di valore positivo saranno generati sulle uscite dell'amplificatore di misura.

### ● Principio di funzionamento

I rilevatori di forza serie RMGZ 400/600 lavorano in base al principio della barra di flessione. In questo modo si ottiene la massima precisione di misura ed una elevata sensibilità. Quattro estensimetri collegati secondo il principio del ponte intero di Wheatstone misurano la flessione e di conseguenza il tiro sul materiale.

Un arresto meccanico integrato garantisce una elevata protezione da sovraccarichi e rende il sensore praticamente indistruttibile. Questa combinazione assicura precisione e affidabilità senza la necessità di nuove calibrazioni in caso di sovraccarichi.

**RMGZ 400/600 • Dimensioni in mm**

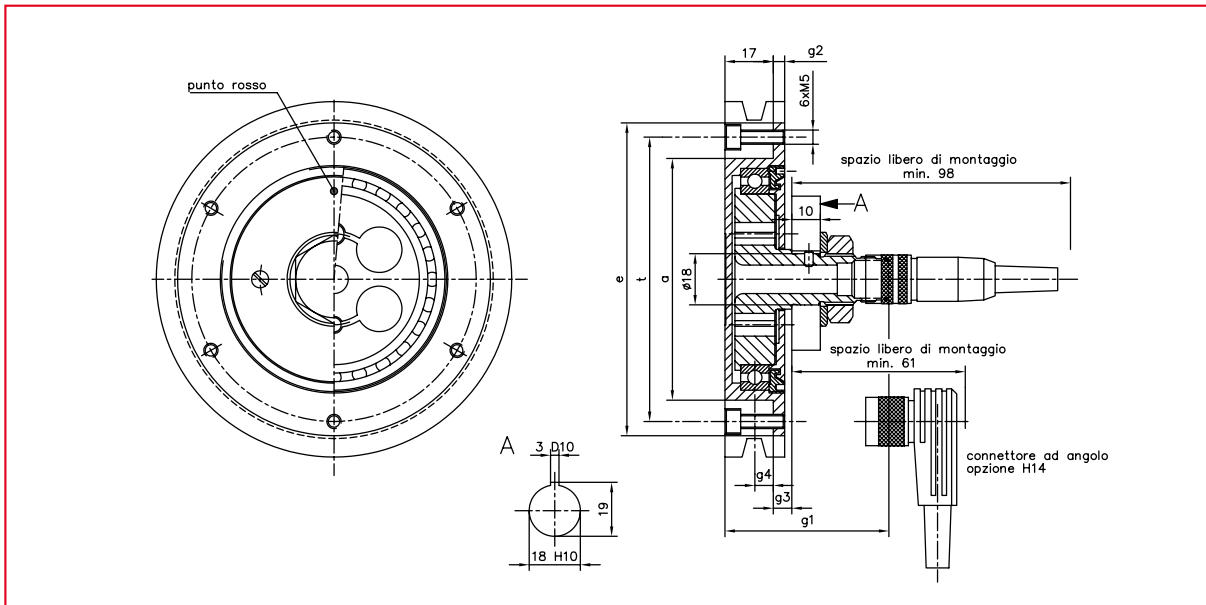

**RMGZ 400/600 • Forze di misura/dimensioni**

| RMGZ Serie      | Codice d'ordine FMS | Forza nominale N | Dimensioni |     |     |     |    |      | Capacità di carico C dyn kN | Limite numero giri U / min | Peso kg |
|-----------------|---------------------|------------------|------------|-----|-----|-----|----|------|-----------------------------|----------------------------|---------|
|                 |                     |                  | d1         | d2  | d3  | l1  | l2 | l3   |                             |                            |         |
| <b>RMGZ 400</b> | RMGZ 416B           | 60               | 85         | 100 | 110 | 6.5 | 4  | 13   | 11.8                        | 8500                       | 0.75    |
|                 | RMGZ 421B           | 100              | 85         | 100 | 110 | 6.5 | 4  | 13   | 11.8                        | 8500                       | 0.75    |
|                 | RMGZ 422B           | 200              | 85         | 100 | 110 | 6.5 | 4  | 13   | 11.8                        | 8500                       | 0.75    |
|                 | RMGZ 425B           | 500              | 85         | 100 | 110 | 6.5 | 4  | 13   | 11.8                        | 8500                       | 0.75    |
| <b>RMGZ 600</b> | RMGZ 631B           | 1000             | 110        | 125 | 136 | 7.5 | 5  | 13.5 | 21.2                        | 6700                       | 0.9     |
|                 | RMGZ 632B           | 2000             | 110        | 125 | 136 | 7.5 | 5  | 13.5 | 21.2                        | 6700                       | 0.9     |
|                 | RMGZ 634B           | 4000             | 110        | 125 | 136 | 7.5 | 5  | 13.5 | 21.2                        | 6700                       | 0.9     |

**RMGZ 400/600 • Dati tecnici**

|                                     |  |
|-------------------------------------|--|
| <b>Sensibilità</b>                  | 1.8 mV / V   |
| <b>Tolleranza della sensibilità</b> | < ± 0.2 %  |
| <b>Classe di precisione</b>         | ± 0.5 % (F <sub>nominal</sub> )                      |
| <b>Coefficiente di temperatura</b>  | ± 0.1 % / 10 K                                       |
| <b>Intervallo di temperatura</b>    | -10...+60 °C (Opzione H16: -10...+120 °C)            |
| <b>Resistenza in ingresso</b>       | 350 Ω  |
| <b>Tensione di alimentazione</b>    | 1...12 VDC   |
| <b>Protezione da sovraccarico</b>   | 10 volte la forza di misura nominale                 |
| <b>Materiale</b>                    | Sensore di forza: acciaio; anello esterno: alluminio |
| <b>Classe di protezione</b>         | IP 40  |

**Opzioni:**

**H14** = Connettore ad angolo

**H16** = per temperature fino a 120 °C

**Codice d'ordine (esempio):**

RMGZ422B.H14  
 Sensore tipo ●  
 Opzione ●

**Composizione della fornitura:**

Connettore dritto (le pulegge non sono incluse nella fornitura)

**Sedi nel mondo:**

**FMS Force Measuring Systems AG**  
 Aspstrasse 6  
 8154 Oberglatt (Svizzera)  
 Tel. + 41 44 852 80 80  
 Fax + 41 44 850 60 06  
 info@fms-technology.com

**FMS USA, Inc.**  
 2155 Stonington Avenue  
 Suite 119  
 Hoffman Estates, IL 60169  
 Tel. + 1 847 519 4400  
 Fax + 1 847 519 4401  
 fmsusa@fms-technology.com

**FMS UK**  
 Highfield, Atch Lench Road  
 Church Lench  
 Evesham WR 11 4UG  
 Tel. + 44 1386 871023  
 Fax + 44 1386 871021  
 fmsuk@fms-technology.com

**FMS Italy**  
 Via Baranzate 67  
 20026 Novate Milanese  
 Tel. + 39 02 39487035  
 Fax + 39 02 39487035  
 fmsit@fms-technology.com