

Formulaire de saisie des données pour rouleaux de mesure de force série RMGZ900



Nous avons besoin de certaines indications sur votre application pour pouvoir vous soumettre une offre adaptée sur mesure. Nous vous prions de bien vouloir compléter le formulaire ci-contre le plus complètement possible et de nous le renvoyer.

A remplir et a envoyer à FMS

Nom : _____	Téléphone : _____
Société : _____	Projet : _____
Matériau : _____	
Largeur du matériau (w_M)	max: _____ min: _____ [mm]
Vitesse du matériau v	: _____ [m/min]
Traction du matériau	max: _____ min: _____ [N]
Diamètre du rouleau	: _____ [mm]
Surface ou revêtement de rouleau	: _____
Longévité souhaitée du roulement	: _____ [h]
Type de capteur / options :	
<input type="checkbox"/> Connecteur droit (standard)	<input type="checkbox"/> Connecteur coudé (H14)
<input type="checkbox"/> Températures jusqu'à 120°C (H16)	
<input type="checkbox"/> autre: _____	

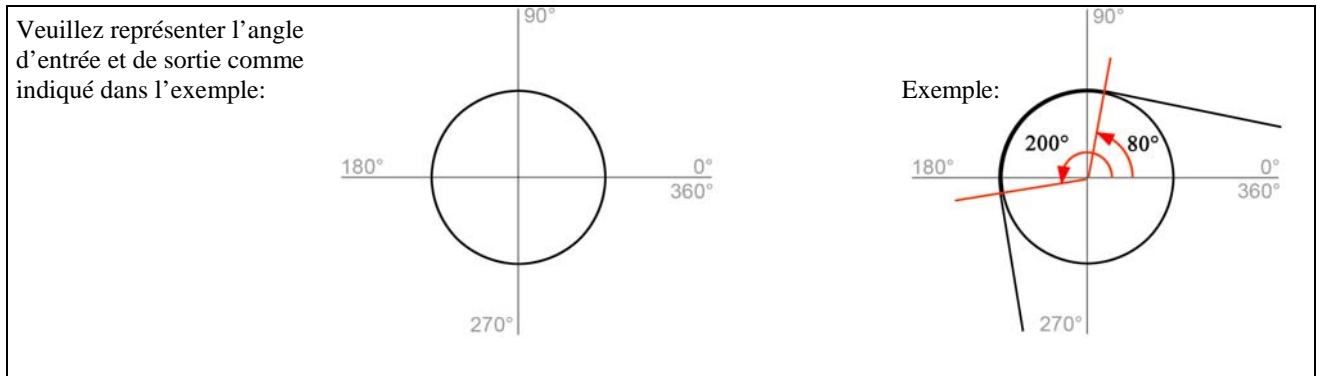

Remarques / croquis:

World Headquarters:

FMS
Force Measuring Systems AG
 Aspstrasse 6
 8154 Oberglatt (Switzerland)
 Phone + 41 44 852 80 80
 Fax + 41 44 850 60 06
 info@fms-technology.com

FMS USA, Inc.
 2155 Stonington Avenue,
 Suite 119
 Hoffman Estates, IL 60169
 Phone 847 392 7872
 Fax 847 392 7873
 fmsusa@fms-technology.com

FMS UK
 Highfield, Atch Lench Road
 Church Lench
 Evesham WR 11 4UG
 Phone 1386 871023
 Fax 1386 871021
 fmsuk@fms-technology.com

FMS Italy
 Via Baranzate 67,
 I-20026 Novate Milanese
 Phone 02 39487035
 Fax 02 39487035
 fmsit@fms-technology.com

www.fms-technology.com