

Questionario per la selezione di rullo rilevatori di forza serie RMGZ900



Per potervi sottoporre un'offerta su misura, ci necessitano alcune informazioni sulle vostre applicazioni. Vi preghiamo di compilare il presente formulario nel modo più completo possibile e di volercelo restituire.

Si prega di compilare e inviare a FMS

Nome : _____	Telefono : _____
Azienda : _____	Progetto : _____
Materiale : _____	
Larghezza del materiale (w_M)	max: _____ min: _____ [mm]
Velocità del materiale v	: _____ [m/min]
Tiro materiale	max: _____ min: _____ [N]
Diametro del rullo	: _____ [mm]
Superficie o strato del rullo	: _____
Durata d'esercizio del cuscinetto	: _____ [h]
Tipo sensore / opzione: <input type="checkbox"/> Connettore dritto (standard) <input type="checkbox"/> Connettore ad angolo (H14) <input type="checkbox"/> Temperature fino a 120°C (H16) <input type="checkbox"/> altro: _____	

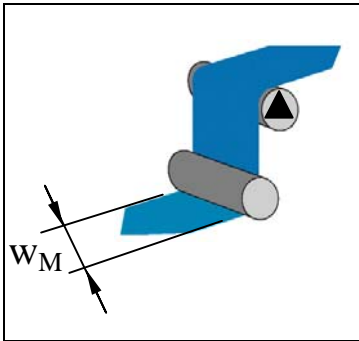

Indicare gli angoli di entrata e di uscita come mostrato nell'esempio:

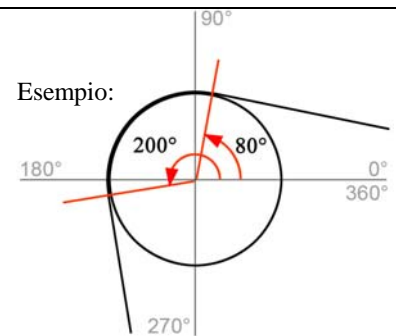
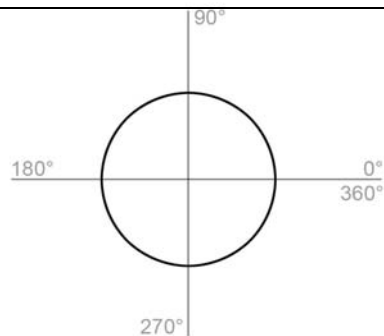

Apprezzamenti / abozzo:

World Headquarters:

FMS
Force Measuring Systems AG
 Aspstrasse 6
 8154 Oberglatt (Switzerland)
 Phone + 41 44 852 80 80
 Fax + 41 44 850 60 06
 info@fms-technology.com

FMS USA, Inc.
 2155 Stonington Avenue,
 Suite 119
 Hoffman Estates, IL 60169
 Phone 847 392 7872
 Fax 847 392 7873
 fmsusa@fms-technology.com

FMS UK
 Highfield, Atch Lench Road
 Church Lench
 Evesham WR 11 4UG
 Phone 1386 871023
 Fax 1386 871021
 fmsuk@fms-technology.com

FMS Italy
 Via Baranzate 67,
 I-20026 Novate Milanese
 Phone 02 39487035
 Fax 02 39487035
 fmsit@fms-technology.com

www.fms-technology.com