

We reserve all rights in this document and its subject matter. The recipient hereby acknowledges these rights and assures the use of this document only for the purpose it was delivered. © FMS

Dieses Dokument ist unser geistiges Eigentum. Es darf ohne unsere ausdrückliche Genehmigung weder kopiert, vervielfältigt oder verwendet, noch an Dritte weitergegeben werden. Zuwiderhandlung ist strafbar und wird strafrechtlich verfolgt. Copyright reserved! © FMS

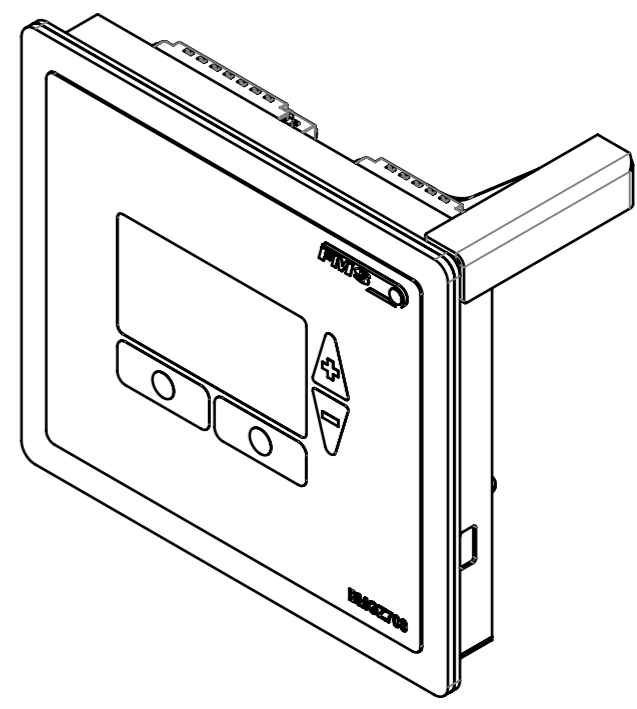
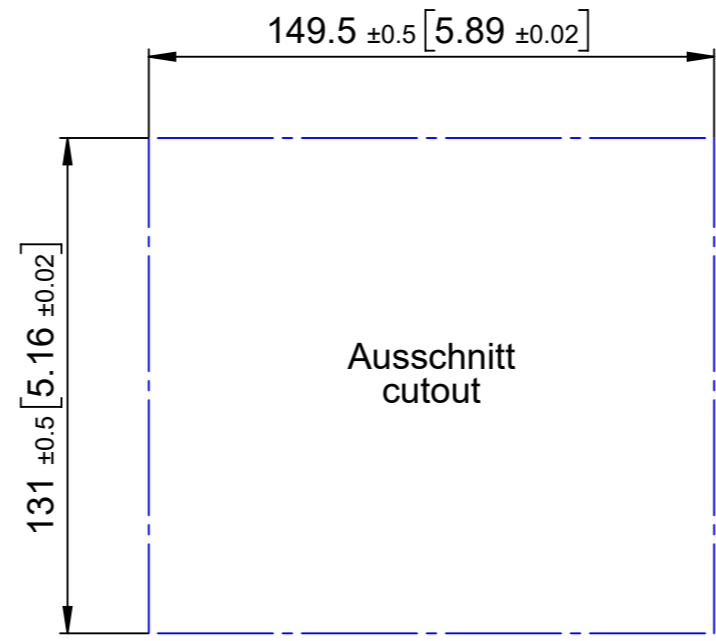
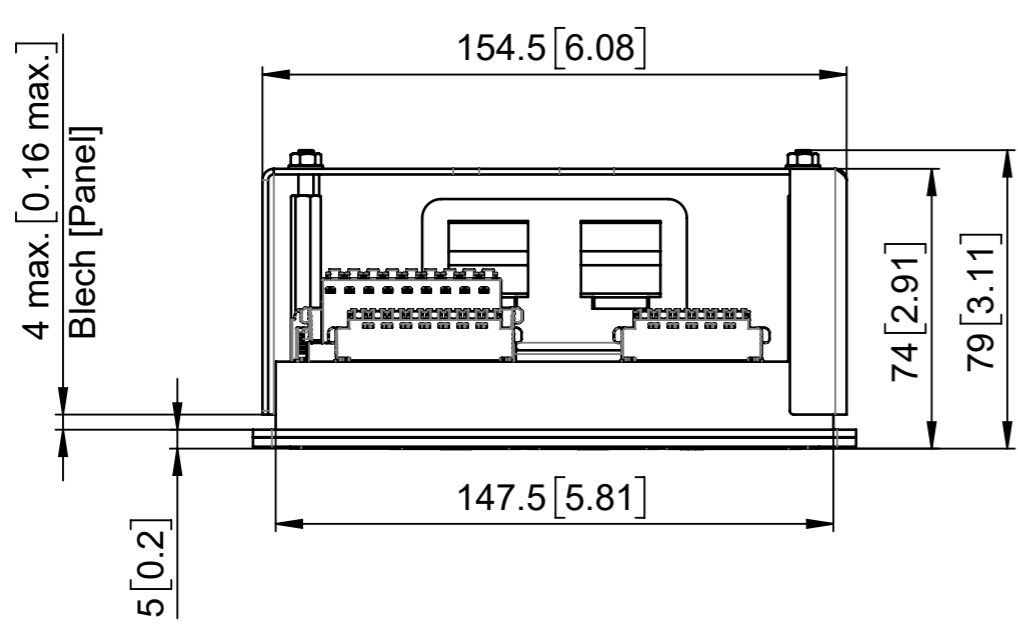
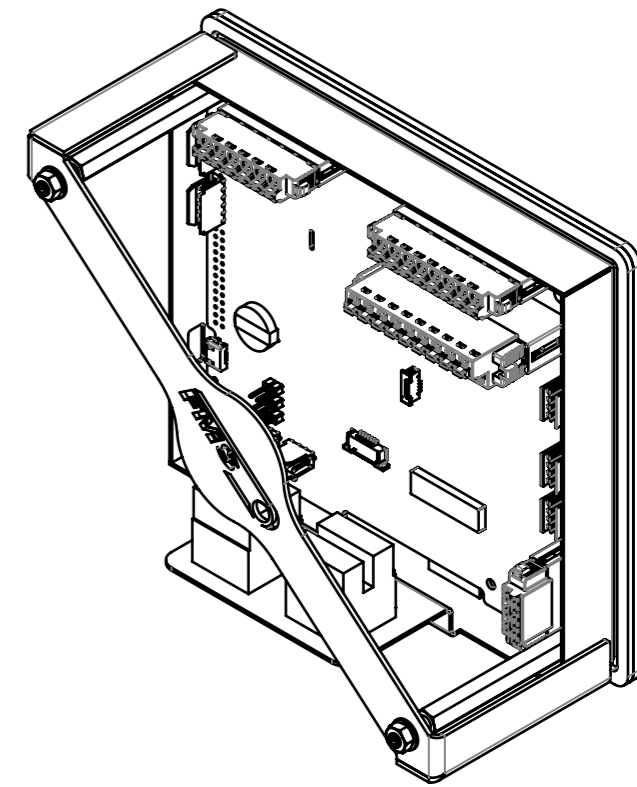
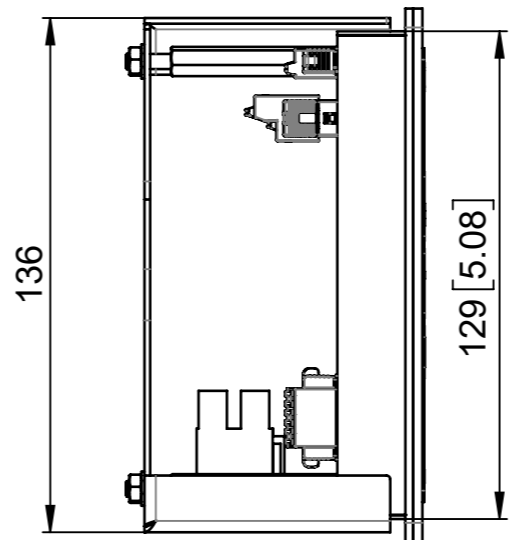
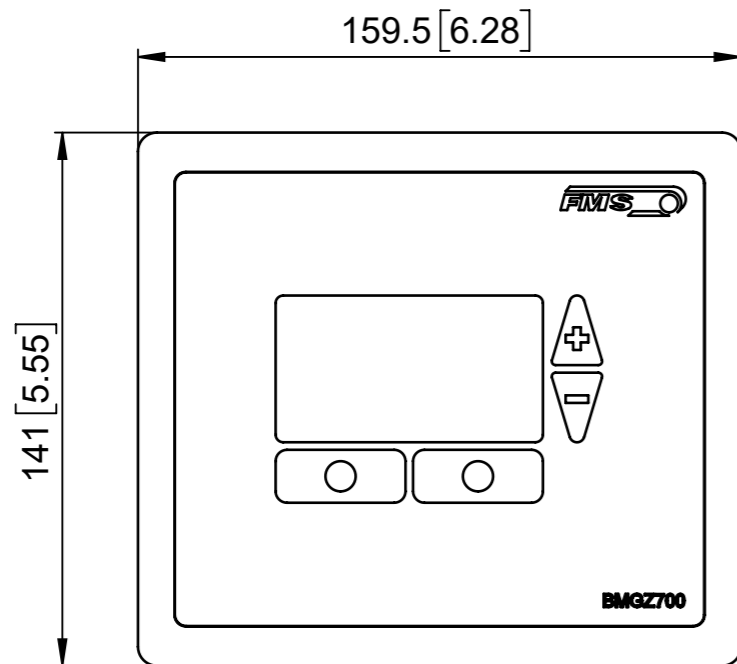

Allgemeintoleranzen für Längenmasse		DIN ISO 2768-1					
Genauigkeitsgrad	Abmasse in mm für Nennmassbereiche						
	0,5 ... 3	> 3 ... 6	> 6 ... 30	> 30 ... 120	> 120 ... 400	> 400 ... 1000	> 1000 ... 2000
m (mittel)	± 0.1	± 0.1	± 0.2	± 0.3	± 0.5	± 0.8	± 1.2

Änderungen	-	Erstausgabe	Erstellt	15.12.2020	D.Lenz	Massstab 1:2
			Geprüft			
			Freigegeben	18.12.2020	D.Lenz	Blatt / Anz. 1 / 1
			Auftrags-Nr.			
Ohne sep. Stückliste	<input type="checkbox"/>	Projekt	Status	Freigegeben		Revision -
Sep. Stückliste gleicher Nr.	<input type="checkbox"/>	PRJ-00018 BMGZ-Update2018	Ursprung	-	Format A3	
Sep. Stückliste anderer Nr.	<input type="checkbox"/>	Artikel-Nr. -	Ersatz für	-	Zeichnungs-Nr. 31103330	
Benennung BMGZ710.S Gehäuse für Schalttafeleinbau		FMS		Druckdatum: 18.12.2020		