

Dieses Dokument ist unser geistiges Eigentum. Es darf ohne unsere ausdrückliche Genehmigung weder kopiert, vervielfältigt oder weiterverbreitet, noch in Dritte weitergegeben oder anderweitig in irgendeiner Weise veröffentlicht werden. © FMS
 We reserve all rights in this document and its subject matter. No part of this document may be reproduced, stored in a retrieval system, or transmitted in any form or by any means, electronic, mechanical, photocopying, recording, or otherwise, without the prior written permission of FMS.

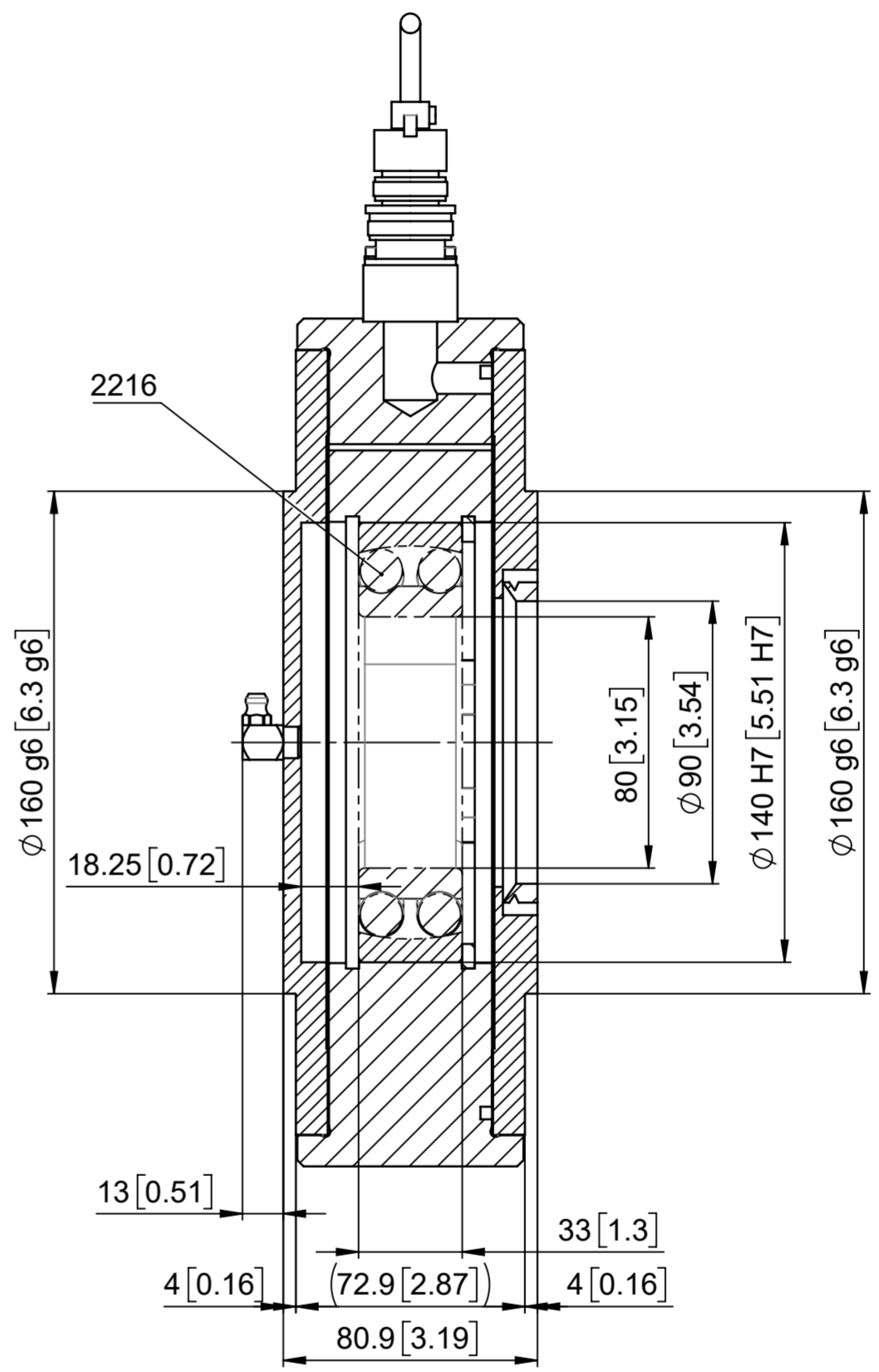
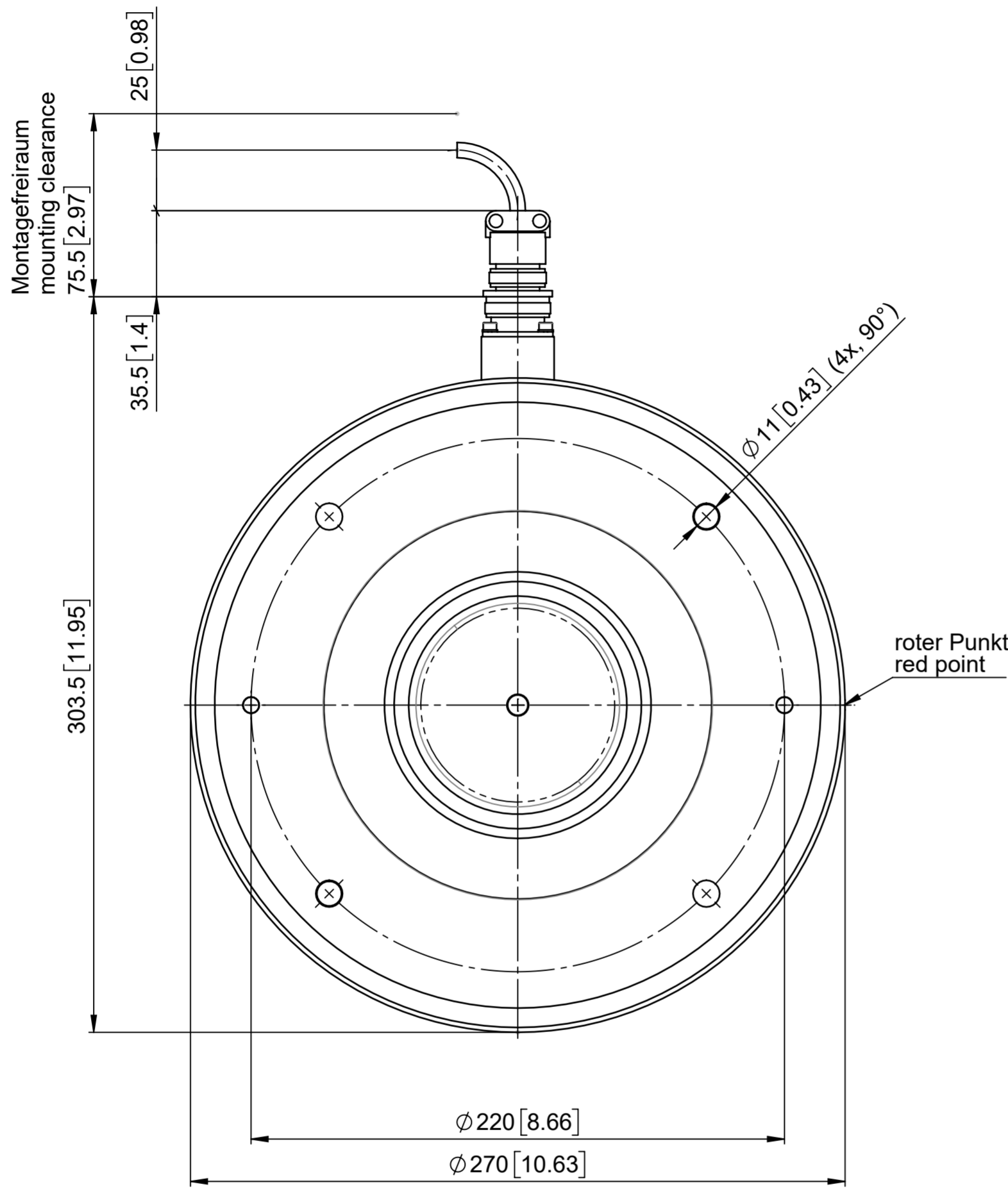

| Allgemeintoleranzen für Längenmasse | | DIN ISO 2768-1 | |
|-------------------------------------|---------|----------------|----------|
| Abmasse in mm für Nennmassbereiche | | | |
| Genauigkeitsgrad | 0.5 | > 3 | > 6 |
| | ... 3 | ... 6 | ... 30 |
| | ... 6 | ... 30 | ... 120 |
| | ... 120 | ... 400 | ... 1000 |
| | ... 400 | ... 1000 | ... 2000 |
| m (mittel) | ± 0.1 | ± 0.1 | ± 0.2 |
| | ± 0.1 | ± 0.2 | ± 0.3 |
| | ± 0.2 | ± 0.3 | ± 0.5 |
| | ± 0.3 | ± 0.5 | ± 0.8 |
| | ± 0.5 | ± 0.8 | ± 1.2 |

| | | | | | | | |
|------------------------------|---|--------------------------|----------------|-------------|------------------|----------------|------------------------|
| Änderungen | - | Erstausgabe | Erstellt | 16.09.2019 | Stefan Müller | Massstab | 1:2 |
| | | | Geprüft | | | | |
| | | | Freigegeben | 10.10.2019 | D. Lenz | | |
| | | | Auftrags-Nr. | | | | |
| | | | Status | Freigegeben | | | |
| | | | Ursprung | | | Format | Blatt / Anz. |
| | | | Ersatz für | | | A2 | 1 / 1 |
| Ohne sep. Stückliste | | <input type="checkbox"/> | Projekt | | | | |
| Sep. Stückliste gleicher Nr. | | <input type="checkbox"/> | Artikel-Nr. | | - | | |
| Sep. Stückliste anderer Nr. | | <input type="checkbox"/> | Benennung | | LMGZ316...80.H19 | Zeichnungs-Nr. | Revision |
| | | | Kraftmesslager | | | 31101963 | - |
| | | | | | | Units: mm [in] | Druckdatum: 10.10.2019 |

CAD-System: SOLIDWORKS