

Motagefreiraum
mounting clearance
74 [2.913]

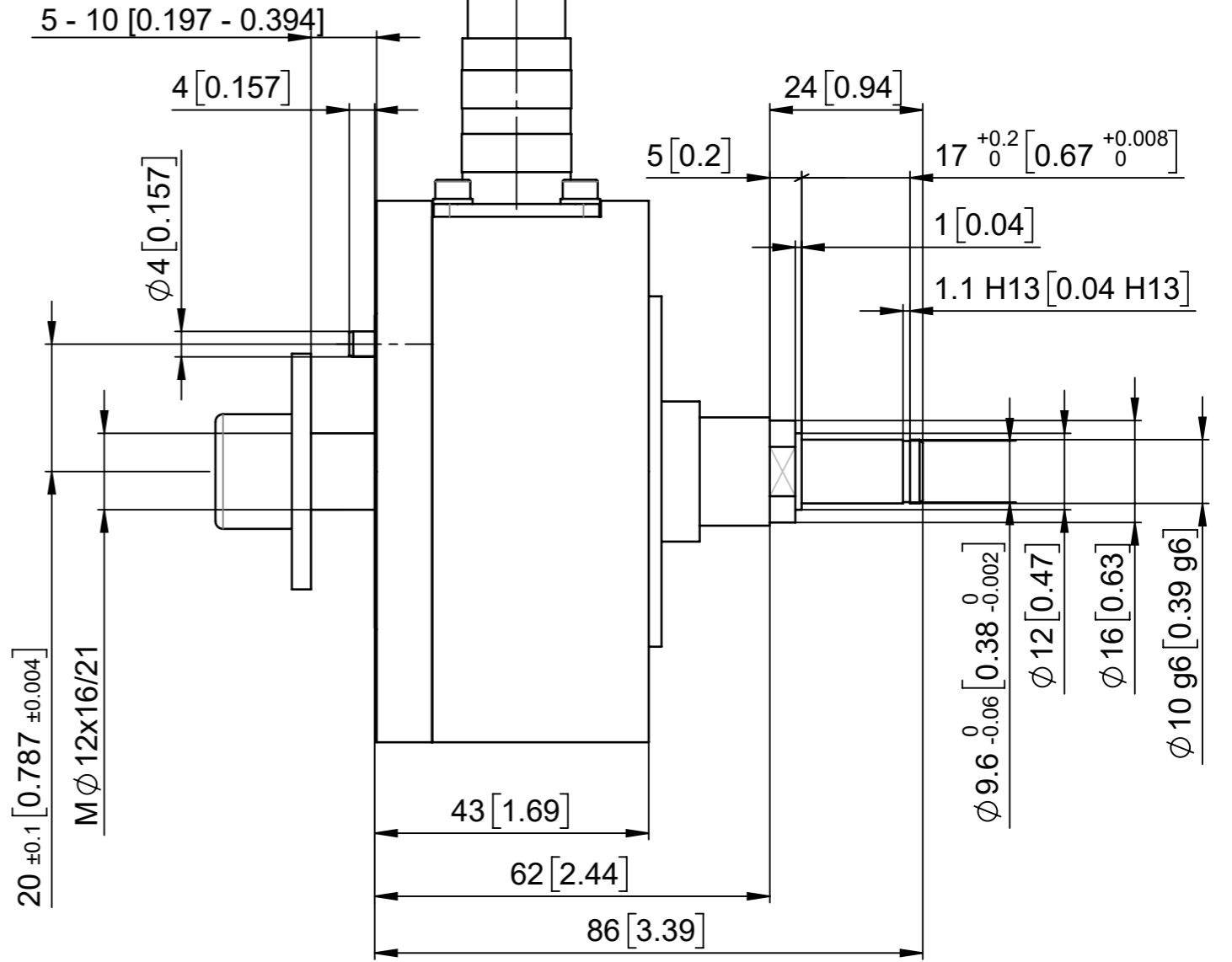
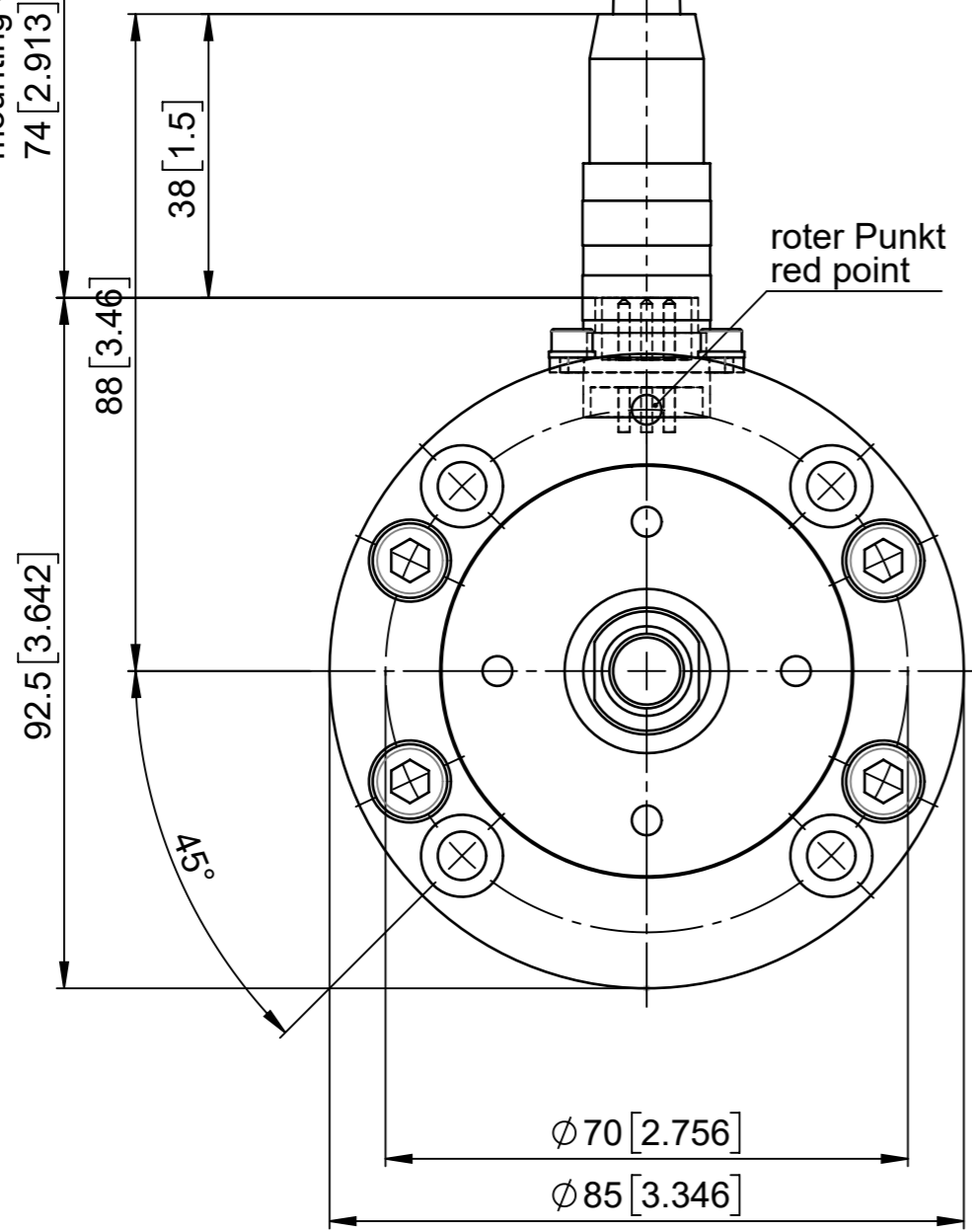

Allgemeintoleranzen für Längenmasse		DIN ISO 2768-1						
Genauigkeitsgrad	Abmasse in mm für Nennmassbereiche							
	0,5 ... 3	> 3 ... 6	> 6 ... 30	> 30 ... 120	> 120 ... 400	> 400 ... 1000	> 1000 ... 2000	
m (mittel)	± 0.1	± 0.1	± 0.2	± 0.3	± 0.5	± 0.8	± 1.2	

Änderungen	-	Erstausgabe	Erstellt	18.10.2019	Stefan Müller	Massstab 1:1
			Geprüft			
			Freigegeben	30.10.2019	D.Lenz	Blatt / Anz. 1 / 1
			Auftrags-Nr.			
Ohne sep. Stückliste <input type="checkbox"/>		Projekt	Status	Freigegeben		Format A3
Sep. Stückliste gleicher Nr. <input type="checkbox"/>		Artikel-Nr. -	Ursprung	-	Revision	
Sep. Stückliste anderer Nr. <input type="checkbox"/>		Benennung CR210.____.FL.H16	Ersatz für	-	Zeichnungs-Nr. 31102234	