

We reserve all rights in this document and its subject matter. All rights are reserved. The use of this document for the purpose of the drawing is permitted. © FMS

Dieses Dokument ist unser geistiges Eigentum. Es darf ohne unsere ausdrückliche Genehmigung weder kopiert, vervielfältigt oder weiterverbreitet werden. Alle Rechte vorbehalten. Die Weiterverwendung ist nur mit unserer schriftlichen Genehmigung gestattet. © FMS

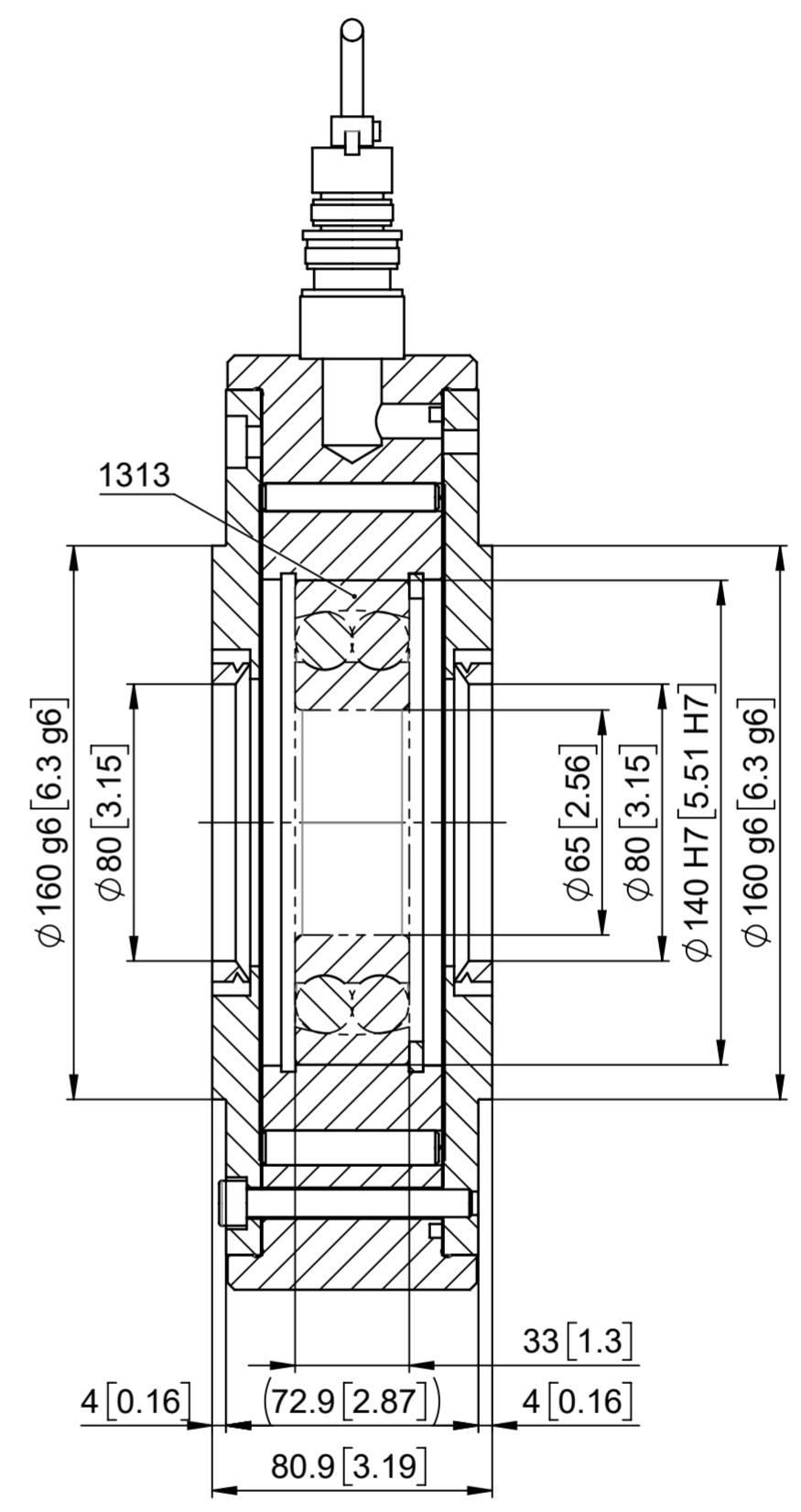
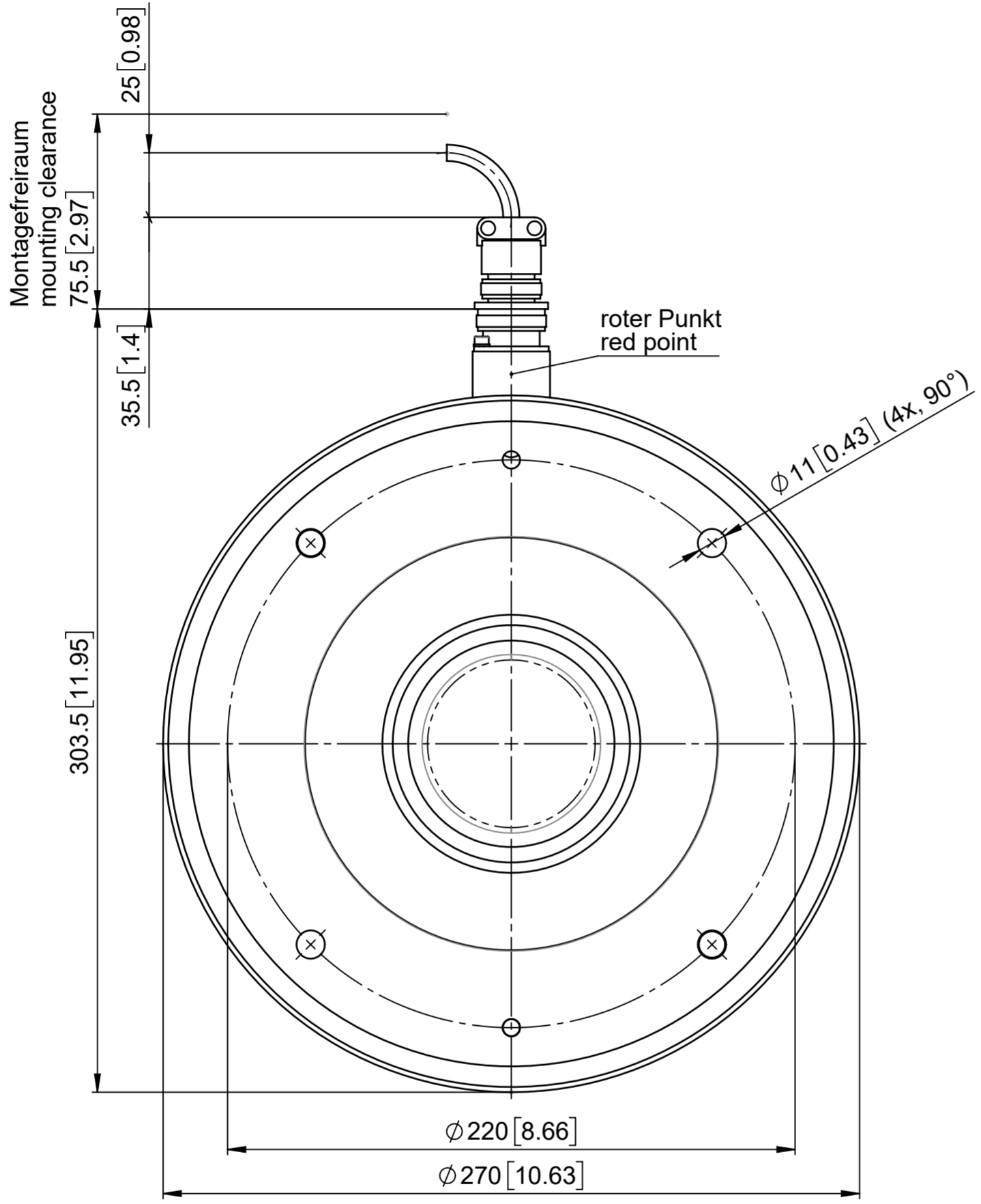

| Allgemeintoleranzen für Längenmasse | | DIN ISO 2768-1 | |
|-------------------------------------|-----------|----------------|-----------|
| Abmasse in mm für Nennmassbereiche | | | |
| Genauigkeitsgrad | 0.5 | > 3 | > 6 |
| | ... 3 | ... 6 | ... 30 |
| | ... 6 | ... 30 | ... 120 |
| | ... 120 | ... 400 | ... 1000 |
| | ... 400 | ... 1000 | ... 2000 |
| m (mittel) | ± 0.1 | ± 0.1 | ± 0.2 |
| | ± 0.1 | ± 0.2 | ± 0.3 |
| | ± 0.1 | ± 0.2 | ± 0.5 |
| | ± 0.1 | ± 0.2 | ± 0.8 |
| | ± 0.1 | ± 0.2 | ± 1.2 |

| | | | | | | | |
|------------|---|-------------|--------------|----------------------|--------|----------------|------------------------|
| Änderungen | - | Erstausgabe | Erstellt | 07.12.2021 | D.Lenz | Massstab | 1:2 |
| | | | Geprüft | | | | |
| | | | Freigegeben | 07.12.2021 | D.Lenz | | |
| | | | Auftrags-Nr. | | | | |
| | | | Status | Freigegeben | | | |
| | | | Ursprung | - | | Format | A2 |
| | | | Ersatz für | - | | Blatt / Anz. | 1 / 1 |
| | | | Benennung | LMGZ313...65.H13.H15 | | Zeichnungs-Nr. | 31104364 |
| | | | Artikel-Nr. | - | | Revision | - |
| | | | Benennung | Kraftmesslager | | Units: mm [in] | Druckdatum: 07.12.2021 |



CAD-System: SOLIDWORKS